

PARÇALAYICI

VVZ 210 T (250, 310)

**Vecoplan**

sustainable technology

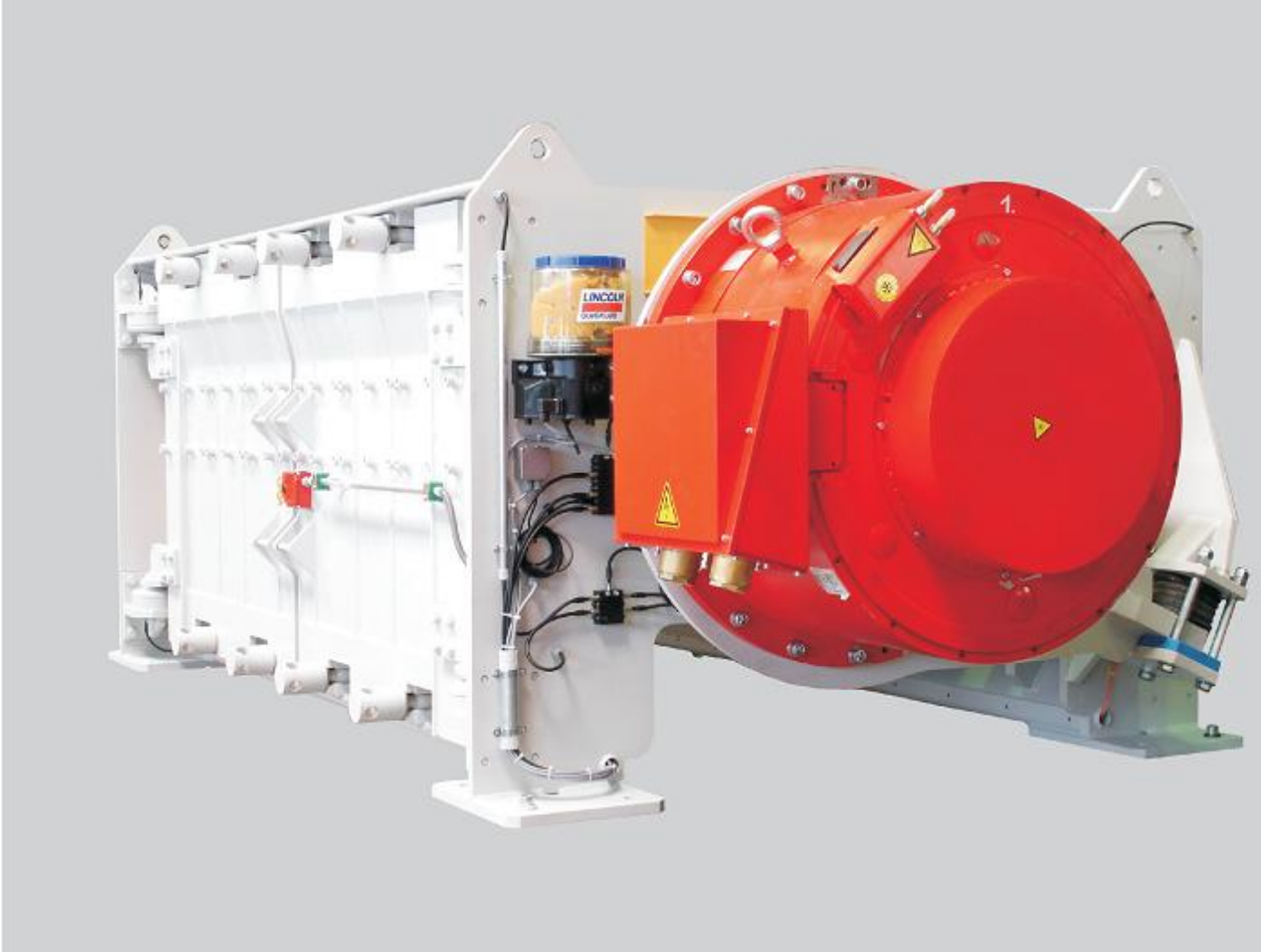

PARÇALAYICI

VVZ 210 T (250, 310)

**HURRICANE**  
...die nächste Generation der Vorzerkleinerung

## Uygulamalar

Genel amaçlı parçalama makinası :

- Plastik
- Endüstriyel ve Evsel atıklar
- Büyük ve hacimli atıklar

[www.inanplastics.com](http://www.inanplastics.com)

PARÇALAYICI

VVZ 210 T (250, 310)

Vecoplan

sustainable technology

**İnan Plastik Makinaları**

İ.O.S.B. PİK Dökümcüler Sanayi

Sitesi A1 Blok No: 12 İkitelli

İstanbul / Türkiye

Tel.: +90 212 485 74 25

Fax: +90 212 485 74 28

info@inanplastics.com

www.inanplastics.com

**Ön görünüş**

**Yan görünüş**

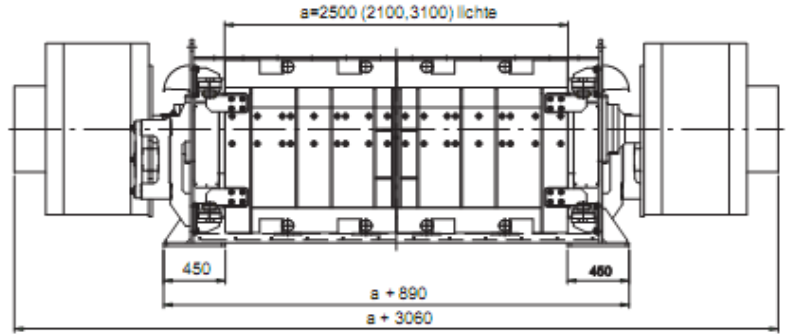
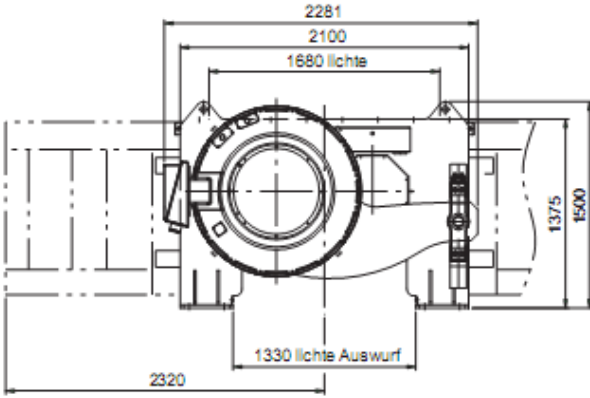

**Teknik Bilgiler**

		<b>VVZ 210 T</b>	<b>VVZ 250 T</b>	<b>VVZ 310 T</b>
Besleme Ağızı	mm	1680 x 2100	1680 x 2500	1680 x 3100
Rotor Boyutları	mm	2 x 720 x 2100	2 x 720 x 2500	2 x 720 x 3100
Bıçak Sayısı	adet	2 x 10 (15-20)	2 x 12 (18-24)	2 x 15 (22)
Rotor Hızı (yaklaşık)	Rpm	0 - 85	0 - 85	0 - 85
Motor Gücü	kW	2 x 155	2 x 155	2 x 155
Kapasite	ton/saat	10 - 55*	15 - 90*	20 - 100*
Ağırlık	ton	22	25	29
Boyutlar	cm	516 x 228 x 150	556 x 228 x 150	616 x 228 x 150

İnan Plastik Makinaları teknik değerlerde değişiklik yapma hakkını saklı tutar.

\* Malzeme cinsine bağlı olarak